

Produkt-Spezifikation SR 100/185 T

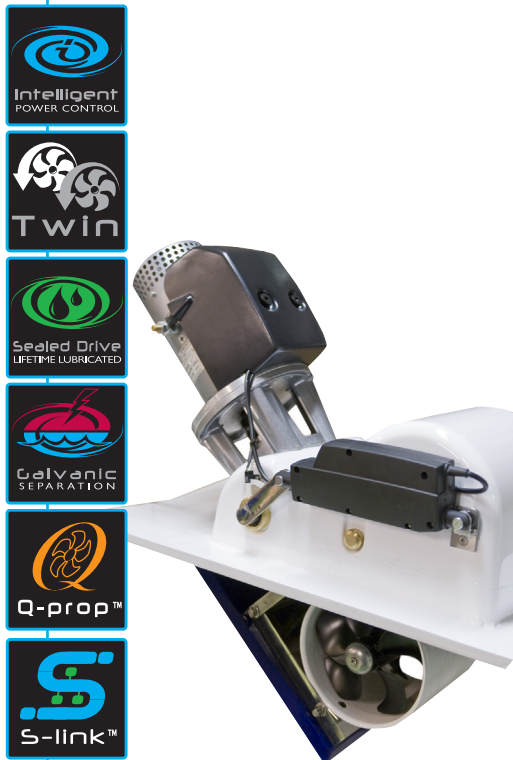

Bei verschiedenen Booten gibt es kaum eine Möglichkeit, einen Tunnel im Rumpf einzubauen. Die alternative ist eine ausklappbare Bug- / oder Heckschraube. Dieses Modell ist der Beginn einer neuen Baureihe von Sidepower, die mit den gleichen Qualitäts- und Sicherheitsmerkmale ausgestattet wie die anderen Baureihen SE, SH und SX.

- Q-prop
- Getriebe mit Lebensdauerölfüllung
- Elektrische Isolierung
- IPC-Steuerung

Ausführung Gesamtsystem:

Bootsgröße	40 – 55 Fuss - 12 – 17 m
Propulsion	Twin
Lieferbar für	12 V oder 24 V
Gewicht	40 kg

Ausführung Ausklappsystem:

- Plug and Play S-Link Steuerungssystem
- Motor fest montiert auf dem Gehäusedom
- Während des Klappbetriebes keine beweglichen Teile
- Kompakte Abmessungen
- Robuster und zuverlässiger Klappmechanismus
- Kurze Ein- und Ausklappintervalle
- Einfache Bedienung mit Statusrückmeldung von der Bugschraube
- Gehäuse-Dom mit strömungsgünstigem Anschluss am Rumpf

Getriebe:

- Seewasserbeständige Bronze, komplett CNC bearbeitet, 100 % Maßhaltigkeit
- Gekapseltes Getriebe mit mechanischer Wellenabdichtung
- Getriebe mit Lebensdauer-Ölfüllung
- Getrieberäder gehärtet in sphärischer Ausführung
- Propellerwelle doppelt kugelgelagert
- Antriebswelle doppelt kugelgelagert und mit speziellem Hülsenlager
- Drehelastische Kupplung zwischen Motor und Antriebswelle
- 5-flügeliger Q-Propeller aus Verbundwerkstoff, Skew-Design
- Zinkanode servicefreundlich am Getriebe montiert.
- Getriebe von der Motorhalterung elektrisch isoliert.

Leistungsdaten *)

	10,5V/21V	12,0V/24V
Schub	100 kg	< 116 kg
Abgabeleistung	6,3 kW	< 7,8 kW
Durchschn. Stromaufn.	740A/340A	< 820A/375A
Dauerlauf (20°C)	3 min.	> 2,5 min.
Durchschn. Einschaltdauer	10%	6%
Min CCA der Batterie	750/400 CCA DIN - 1425/760 CCA SAE	ANL500/ANL325
Sidepower Sicherung		

Sicherheitsausstattung:

- Sicherheitsabschaltung durch Thermoschutzschalter am Motor
- Interne Verkabelung mit Silikongewebe geschützt gegen mechanischen Verschleiß und Überhitzung. Kabelschuhe mit Sicherheitsverriegelung gegen unbeabsichtigtes Lösen. Selbstverlöschende Relaisabdeckung
- S-Link**) mit IPC Schutzeinrichtung gegen
 - abrupten Schubrichtungswechsel
 - patentierter Schutz gegen Relaisflattern bei Unterspannung durch beschädigte Batterien
 - Autoabschaltung bei blockiertem Relais
 - Autoabschaltung bei mehr als 3 Minuten Dauerlauf.

*)Hinweis

Aktuelle Leistung, Stromaufnahme usw. hängen neben der jeweiligen Installation von vielen anderen Faktoren ab. Die o.g. Daten beziehen sich auf einen definierten Tunnel-Durchmesser und die angegebene Spannung. Bei tieferer Installation erhöhen sich Schub und Stromaufnahme, die Dauerlaufzeit reduziert sich jedoch. Bei den Leistungsangaben des Elektromotors sind Toleranzen von +/- 6% möglich.

**)Hinweis

Patentierter Sicherheitseinrichtung der S-Link-IPC-Überwachung

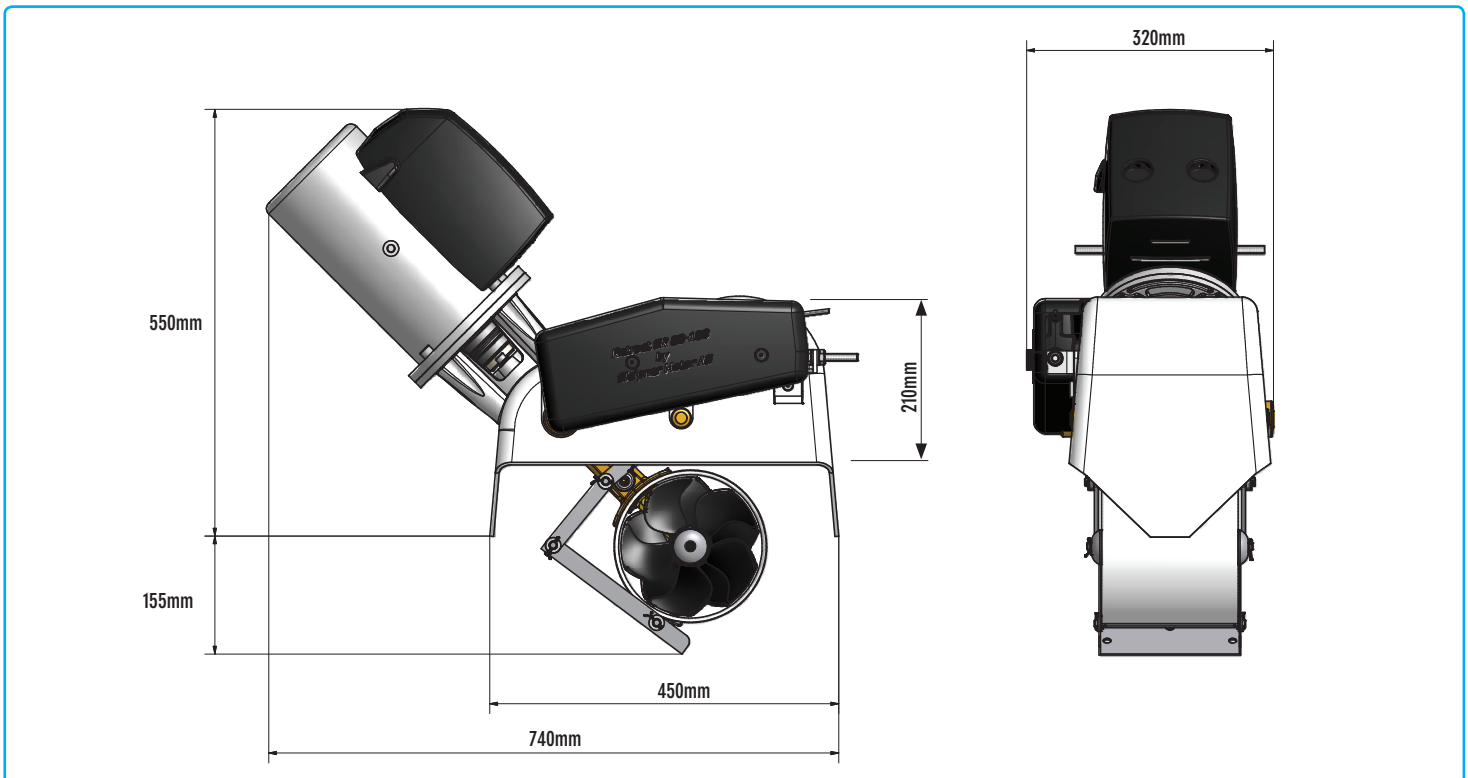

Empf. Batteriekapazität und Kabelquerschnitt:

Model	Spannung	Stromaufnahme	Mind. CCA Batterie		>7m total + & -		7-14m total + & -		15-21m total + & -		22-28m total + & -		28-35m total + & -		36-45m total + & -	
					Min.	Rec.	Min.	Rec.	Min.	Rec.	Min.	Rec.	Min.	Rec.	Min.	Rec.
SR100/185T	12 V	740 A	DIN: 750 SAE: 1425	mm ² AWG	95 3/0	95 3/0	2x 70 2x 2/0	2x 95 2x 3/0	2x 95 2x 3/0	280*	250*	375*	NA	NA	NA	NA
	24 V	340 A	DIN: 400 SAE: 760	mm ² AWG	35 1	50 1/0	50 1/0	70 2/0	60 2/0	95 3/0	95 3/0	120 4/0	120 4/0	2x 95 2x 3/0	2x 95 2x 3/0	2x 120 2x 4/0

Bedingt durch Sicherheitsreserven und Kabelerwärmung bei kurzen Kabeln können die Empfehlungen für mindest und empfohlenen Kabelquerschnitt übereinstimmen.



TC-121 S-link Panel für ausklappbare Bug- und Heckschrauben

- Bus-basierte Steuerung
 - Leichte Kabel mit kompakten Verbindungselementen
 - Wasserdichte Stecksysteme
 - Statusanzeige
 - Einfache Bedienung
- Einschalten des Panels - Bugschraube klappt aus.
Ausschalten des Panels - Bugschraube klappt ein.



This document may contain typographical errors, to which Sleipner Motor assumes no responsibility.